

5	リング	SUS304	2	
4	レバー	SUS304L	2	
3	ガスケット	NBR	1	
2	ピン	SUS303	2	
1	オスネジ型カップラー	ADC12	1	
品番 ITEM	部品名称 PART NAME	材質 MATERIAL	数量 QUANT	備考 REMARK

		仕様	代理店 AGENCY	得意先 CUSTOMER		
		呼称径 NOMINAL DIA	単位: mm	尺度 SCALE	設計/製図 Design/Drafting	検図 Check of drawing
		流体 FLUID			田口	田代
		圧力 PRESS			2013.04.03	2013.04.08
		温度 TEMP	小澤物産株式会社 OZAWA & CO., LTD. JAPAN			名称 TITLE
図面 来歴 DRAWING HISTORY						図番 DWG NO.

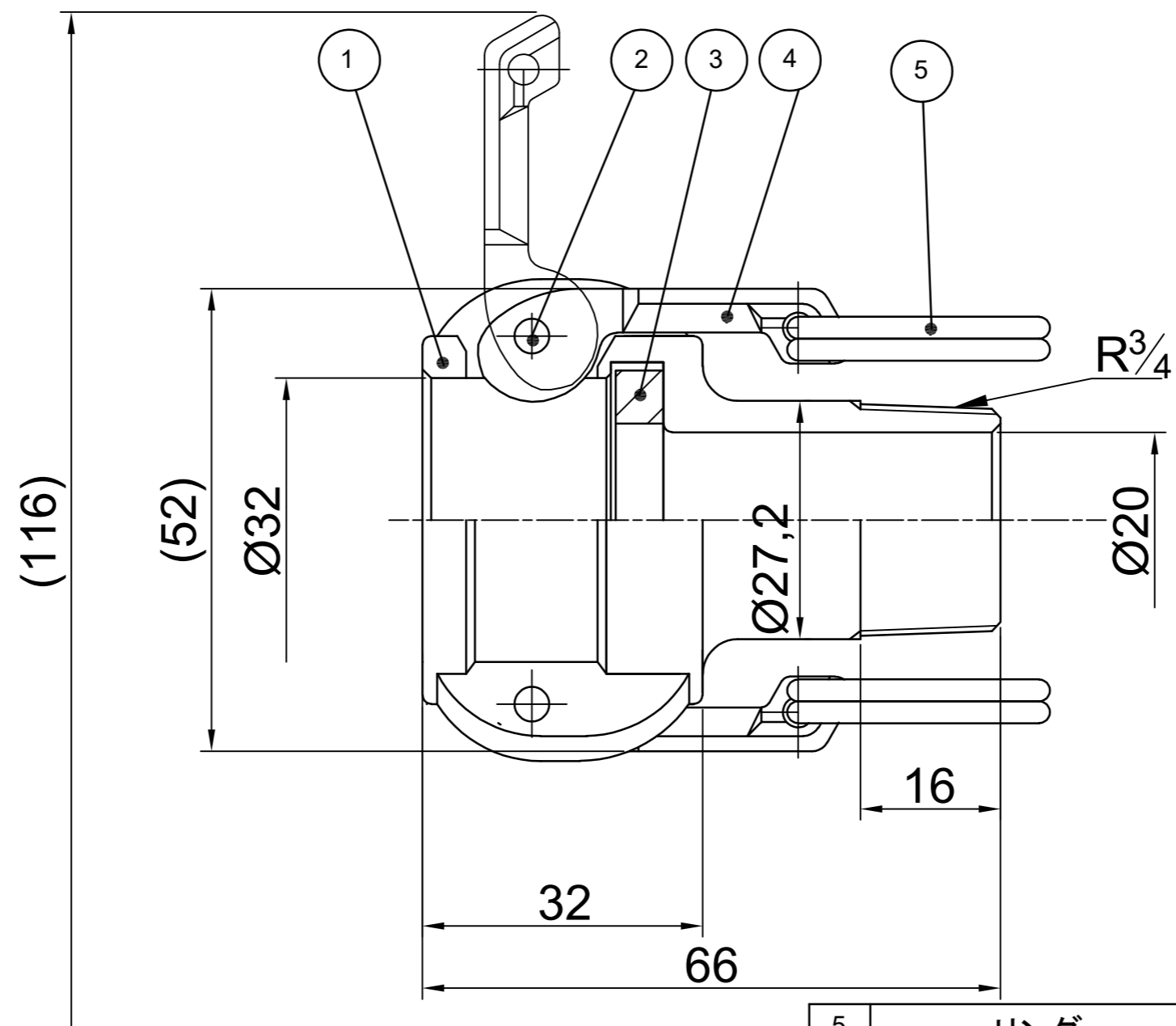
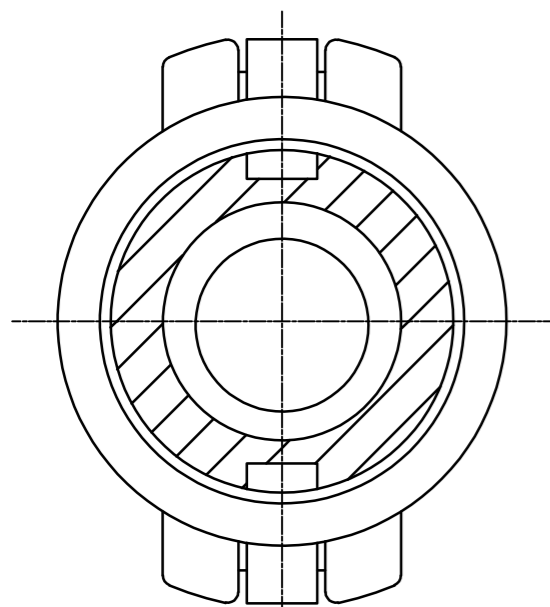

5	リング	SUS304	2	
4	レバー	SUS304L	2	
3	ガスケット	NBR	1	
2	ピン	SUS303	2	
1	オスネジ型カップラー	ADC12	1	
品番 ITEM	部 品 名 称 P A R T N A M E	材 質 M A T E R I A L	数 量 Q U A N T	備 考 R E M A R K

		仕 様	代 理 店 A G E N C Y				得 意 先 C U S T O M E R		
		呼称径 N O M I N A L D I A	単 位 : m m	尺 度 S C A L E	設 計 / 製 図 D e s i g n / D r a f t i n g	検 図 C h e c k o f d r a w i n g	検 図 C h e c k o f d r a w i n g	承 認 A P P R O V E D	名 称 T I T L E
		流体 FLUID			田 口		田 代		OZ-B オスネジ型カップラー 20A
		圧力 PRESS			2013.04.03		2013.04.08		
		温度 TEMP	小澤物産株式会社 O Z A W A & C O , . L T D . J A P A N				図 番 D W G N O .		OZ-1B2-9020
図面 来歴 D R A W I N G H I S T O R Y									

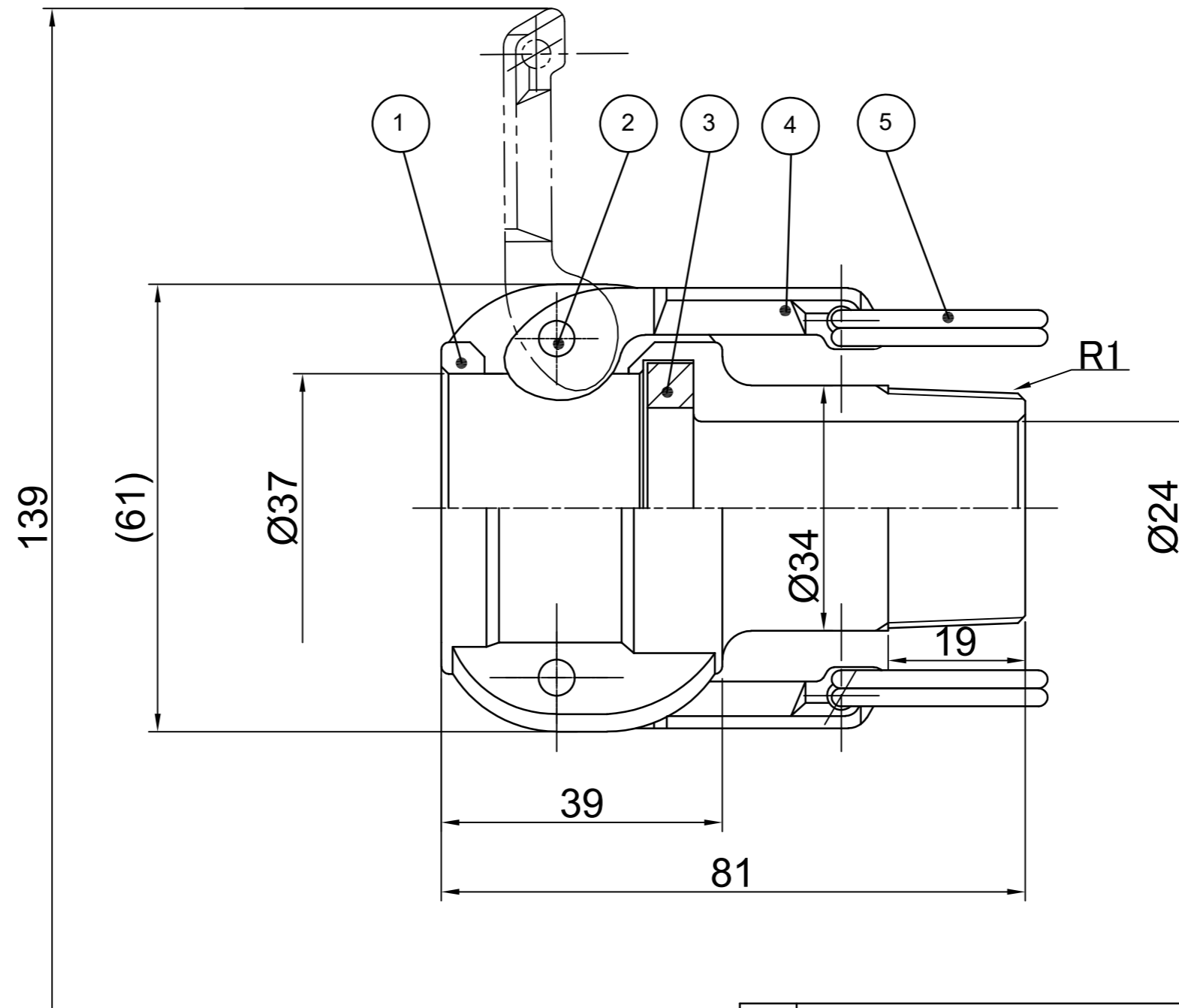
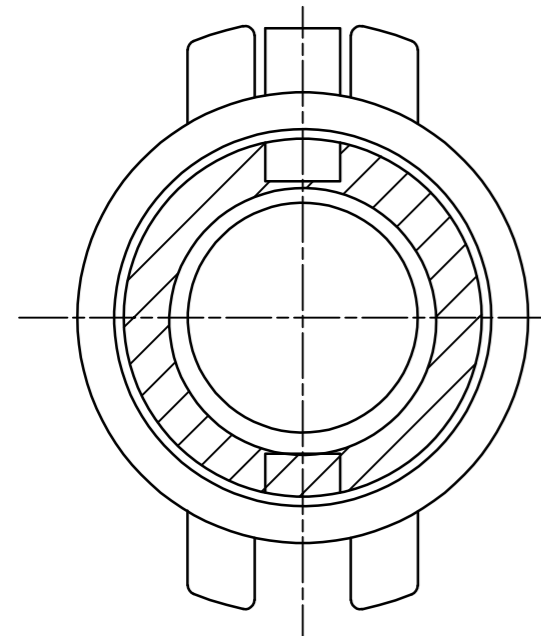

5	リング	SUS304	2	
4	レバー	SUS304L	2	
3	ガスケット	NBR	1	
2	ピン	SUS303	2	
1	オスネジ型カップラー	ADC12	1	
品番 ITEM	部品名称 PART NAME	材質 MATERIAL	数量 QUANT	備考 REMARK

		仕様	代理店 AGENCY				得意先 CUSTOMER		
		呼称径 NOMINAL DIA	単位: mm	尺度 SCALE	設計/製図 Design/Drafting	検図 Check of drawing	検図 Check of drawing	承認 APPROVED	名称 TITLE
		流体 FLUID			田口		田代	井土	OZ-B オスネジ型カップラー 25A
		圧力 PRESS			2013.2.19		2013.2.22	2013.2.22	
		温度 TEMP	小澤物産株式会社 OZAWA & CO., LTD. JAPAN				図番 DWG NO.		OZ-1B2-9025
図面 来歴 DRAWING HISTORY									

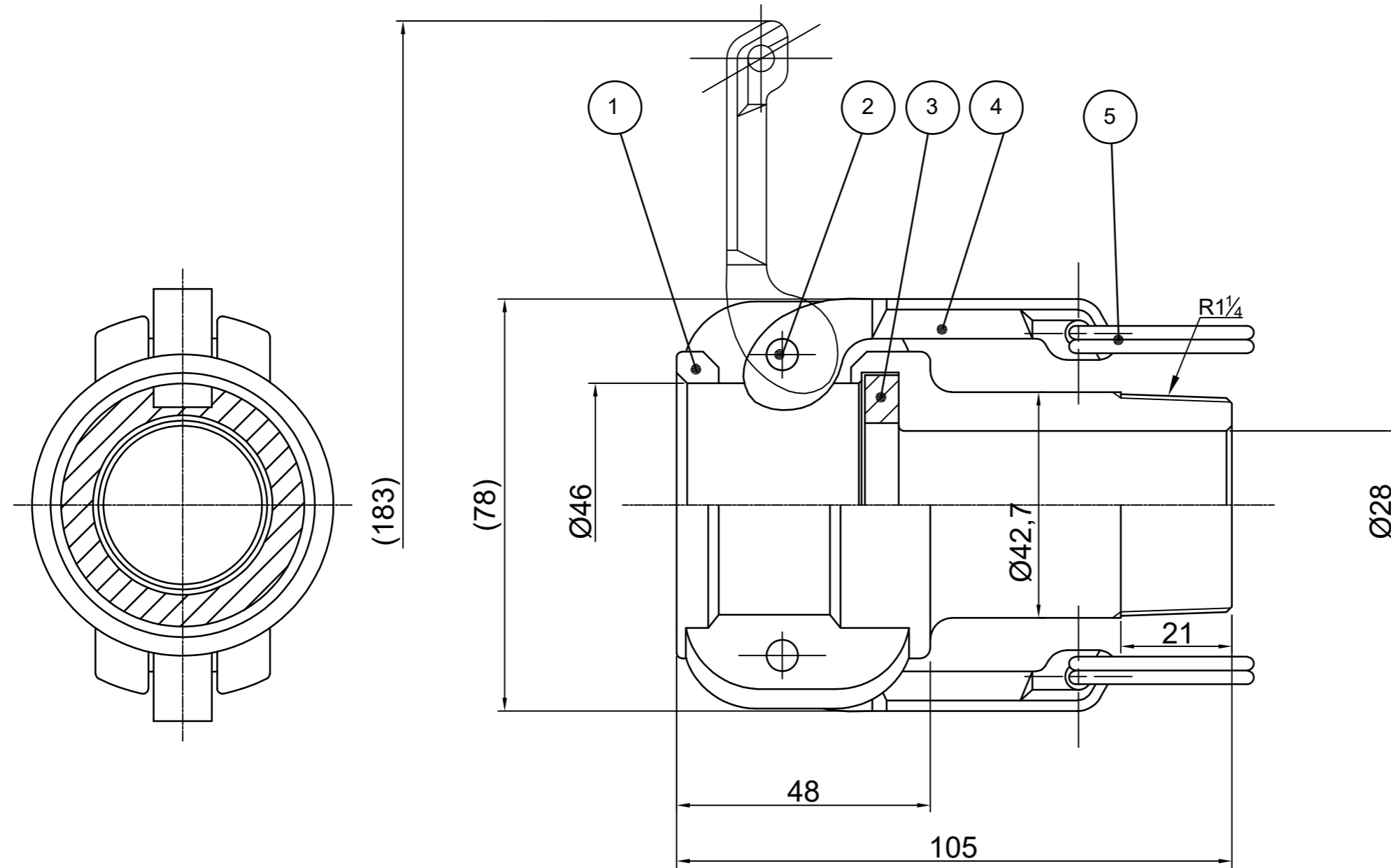

5	リング	SUS304	2	
4	レバー	SUS304L	2	
3	ガスケット	NBR	1	
2	ピン	SUS303	2	
1	オスネジ型カップラー	ADC12	1	
品番 ITEM	部品名称 PART NAME	材質 MATERIAL	数量 QUANT	備考 REMARK

		仕様	代理店 AGENCY	得意先 CUSTOMER
		呼称径 NOMINAL DIA	単位: mm	名称 TITLE
		流体 FLUID	尺度 SCALE	OZ-B オスネジ型カップラー 32A
		圧力 PRESS	設計/製図 Design/Drafting	
		温度 TEMP	検図 Check of drawing	図番 DWG NO.
図面 来歴 DRAWING HISTORY			承認 APPROVED	OZ-1B2-9032
			田口	
			2013.04.04	
			田代	
			2013.04.08	
			OZC 小澤物産株式会社 OZAWA & CO., LTD. JAPAN	

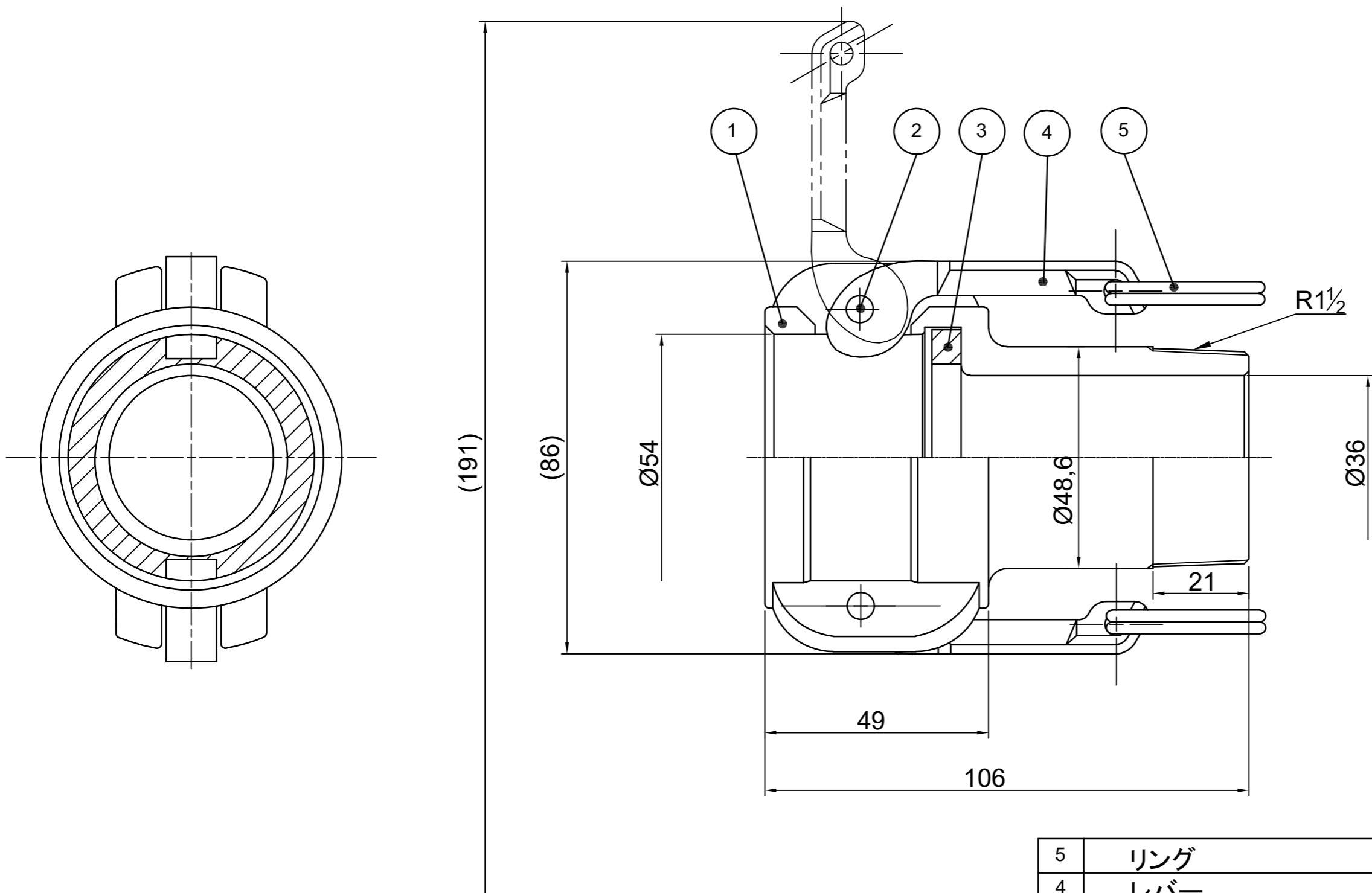

5	リング	SUS304	2	
4	レバー	SUS304L	2	
3	ガスケット	NBR	1	
2	ピン	SUS303	2	
1	オスネジ型カップラー	ADC12	1	
品番 ITEM	部品名称 PART NAME	材質 MATERIAL	数量 QUANT	備考 REMARK

		仕様	代理店 AGENCY	得意先 CUSTOMER					
		呼称径 NOMIAL DIA	単位: mm	尺度 SCALE	設計/製図 Design/Drafting	検図 Check of drawing	検図 Check of drawing	承認 APPROVED	名称 TITLE
		流体 FLUID		~	田口		田代	井土	OZ-B オスネジ型カップラー 40A
		圧力 PRESS			2013.2.19		2013.2.22	2013.2.22	
		温度 TEMP			小澤物産株式会社 OZAWA & CO., LTD. JAPAN			図番 DWG NO.	OZ-1B2-9040
図面 来歴 DRAWING HISTORY									

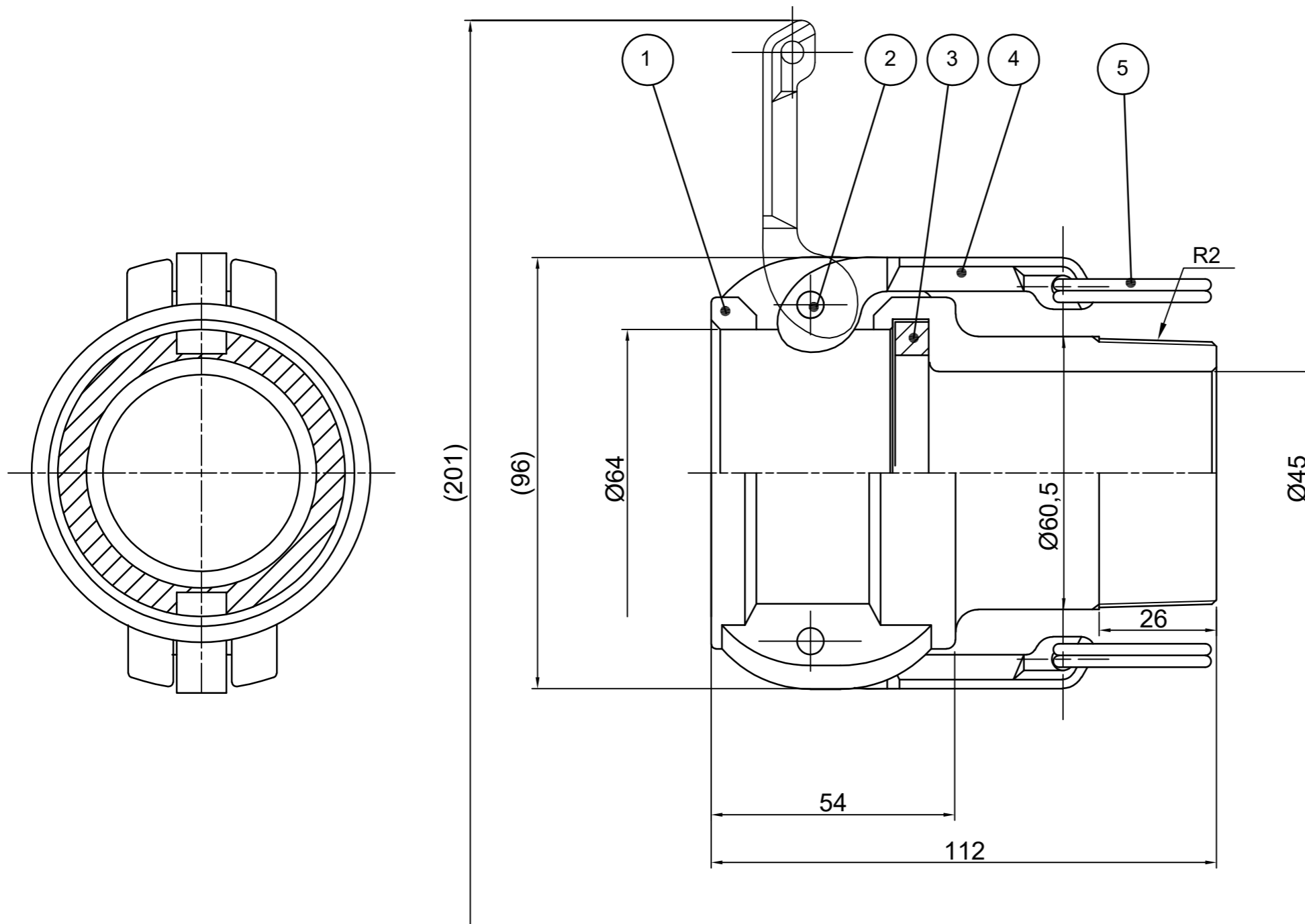

5	リング	SUS304	2	
4	レバー	SUS304L	2	
3	ガスケット	NBR	1	
2	ピン	SUS303	2	
1	オスネジ型カップラー	ADC12	1	
品番 ITEM	部 品 名 称 P A R T N A M E	材 質 MATERIAL	数 量 QUANT	備 考 R E M A R K

		仕 様	代 理 店 AGENCY				得 意 先 CUSTOMER		
		呼称径 NOMIAL DIA	単 位 : mm	尺 度 SCALE	設 計 / 製 図 Design / Drafting	検 図 Check of drawing	検 図 Check of drawing	承 認 APPROVED	名 称 TITLE
		流体 FLUID			田 口		田 代		OZ-B オスネジ型カップラー 50A
		圧力 PRESS			2013.04.04		2013.04.08		
		温度 TEMP	小澤物産株式会社 OZAWA & CO., LTD. JAPAN				図 番 DWG NO.		OZ-1B2-9050
図面 来歴 DRAWING HISTORY									