

刻印詳細図

Kameda

E-25

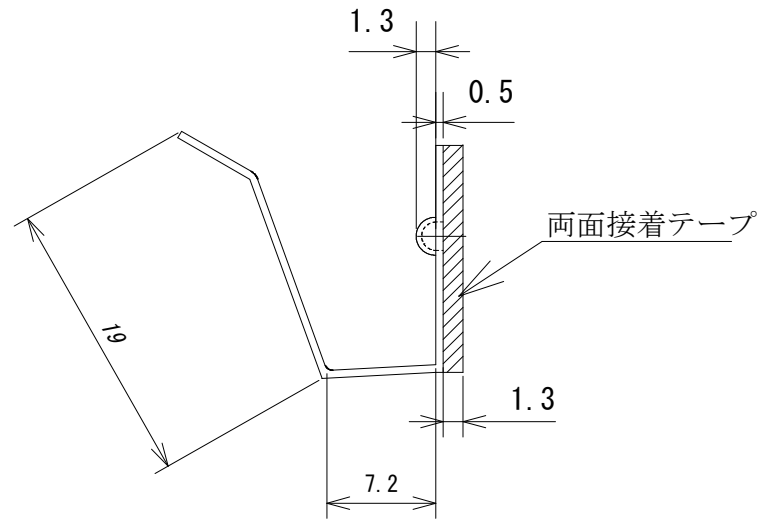
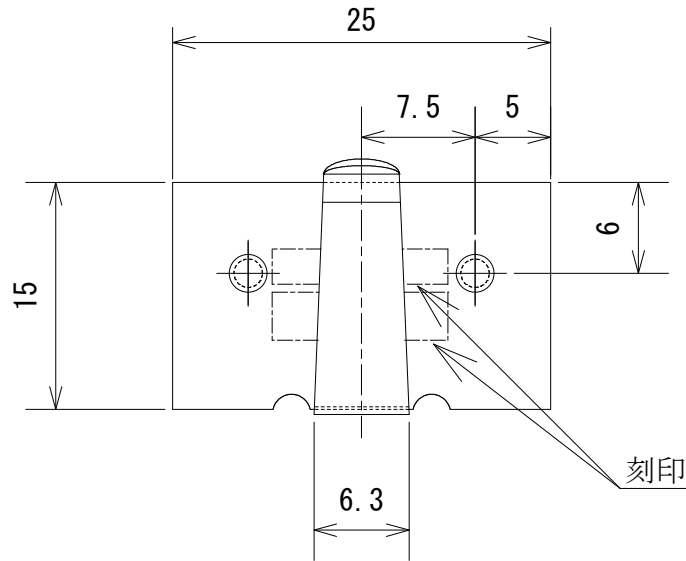

番号	訂正事項	年月日	訂正	審査
1	再 図	08.06.06	大野	西本
2	両面テープの材質仕様変更の為。	14.10.27	大野	村井
3	型番変更(3Cの削除)の為。	22.11.07	大野	佐竹
4	図面表示の変更(他の図面表示に合わせる)。	24.02.27	大野	上野

注；指示無き場合の許容差はJIS B 0405の記号Cとする。

承認	検 図	作 図	尺 度	品 名 ; 型 番	図 番		
山下	上野	大野	2/1	ハイステッカー E-25B	KR3-33123	両面接着テープ	セキスイ #518TF 厚み1.3mm
						表面処理	三価黒クロメート (ステッカー本体)
			材 質			鉄 t = 0.5 mm	